

FICHE PRODUIT

Cheval d'arçons 'Madrid'

Réf. I406100

Ce nouveau produit de compétition de haut niveau Janssen-Fritsen est certifié FIG et apprécié pour sa stabilité et sa résistance à l'usure. Le nouveau composé caoutchouc, nouvellement mis au point, fournit une excellente prise en toute circonstance, nécessitant ainsi moins de magnésie. Le corps rigide en bois, recouvert de mousse soigneusement choisie et de cuir au chrome de première qualité, offre un toucher ferme et confortable, et le niveau de stabilité requis, en toute circonstance. Le cheval d'arçons est livré avec un système de transport intégré, facilitant la manœuvre, et une chaîne de fixation en Y galvanisée, ainsi qu'un tendeur à œils.

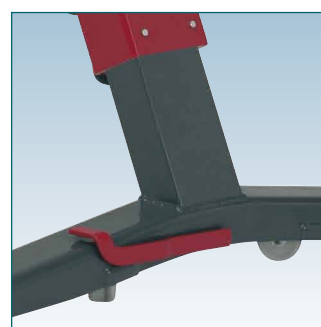

Système de transport intégré



Arçons revêtus du nouveau composé

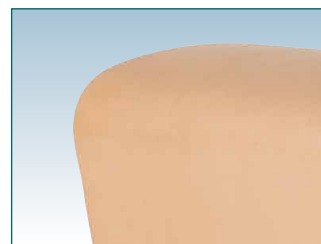

Recouvrement cuir au chrome première qualité



Caractéristiques techniques :

- Hauteur : réglable de 95 à 125 cm, par paliers de 5 cm
- Arçons : Largeur réglable de 36 à 48 cm ; recouverts d'un nouveau composé de caoutchouc haute qualité, pour une prise améliorée, monté sur une base en alliage
- Corps : Recouvert d'une mousse haute densité et de cuir au chrome de première qualité
- Pieds : Tubes d'acier série lourde, gros calibre, revêtement époxy ; tubes coulissants galvanisés. Guides incorporés pour éviter tout jeu dans les tubes. Empiètements caoutchouc ne marquant pas le sol et système de transport intégré.
- Système de tension : Chaîne en Y avec tendeur à œils et maillons D
- Ancrage : 1 ancrage au sol I38412I (non inclus)
- Empattement au sol : 180 x 95 cm (pour une hauteur de compétition de 115 cm)
- N° de référence : 1406100



Modèle de compétition, approuvé FIG

FICHE PRODUIT

Cheval d'arçons 'Madrid'

Réf. 1406100

Entraînement au cheval d'arçons

Le cheval d'arçons de grande qualité « Madrid » est stable, durable et dispose d'une excellente prise. Pour les compétitions et les entraînements seniors, c'est certainement le meilleur cheval d'arçons sur le marché. Comme l'entraînement sur cheval d'arçons est le plus difficile et nécessite de nombreuses heures de pratique, Janssen-Fritsen a mis au point une gamme complète et méthodique d'équipements spécialement conçus pour les juniors, qui réduira considérablement le temps d'apprentissage et aidera les jeunes gymnastes à s'exercer avec une bonne position du corps.

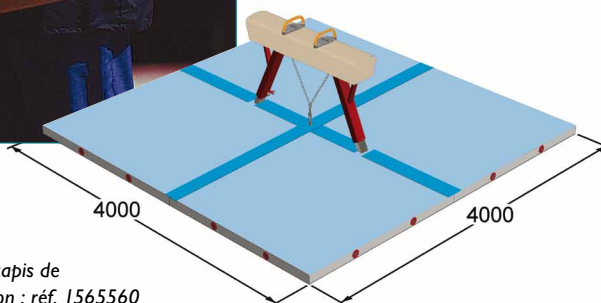
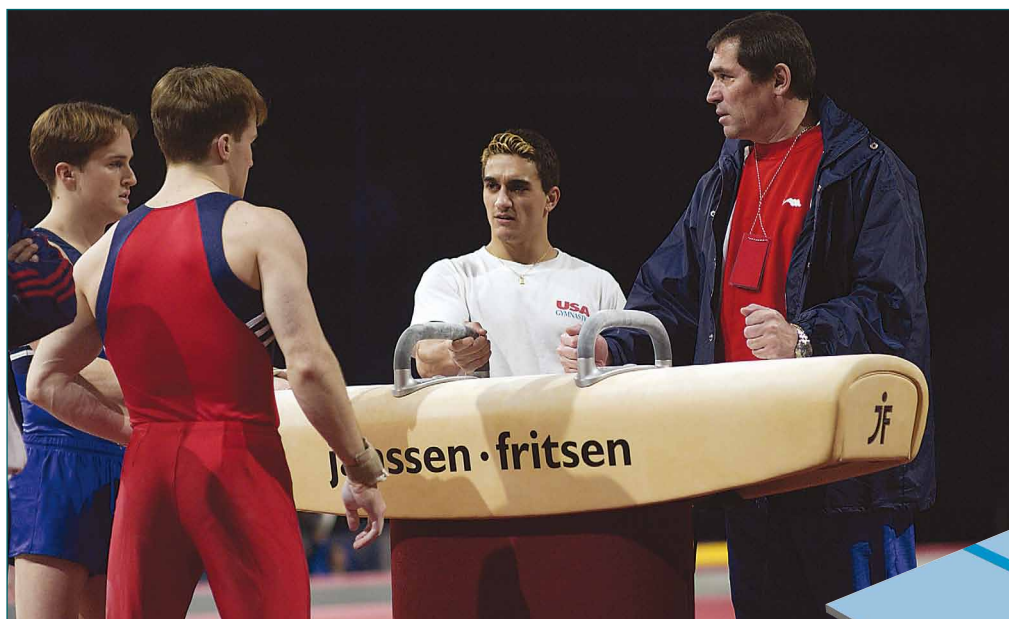

Jeu de tapis de réception : réf. 1565560

Dimensions d'emballage :

- 1 colis de 163 x 100 x 110 cm
- Volume : 1,8 m³
- Poids : 77 kg

Normes FIG des agrès :

- Hauteur de compétition : 115 cm
- Longueur x largeur du corps : 160 x 35 cm
- Écartement des arçons : de 40 à 45 cm

Équipement associé :

- Arçon : réf. 2200525
- Corps de cheval d'arçons : réf. 1407070
- Champignon ø 60 cm : réf. 1395019
- Champignon ø 60 cm avec arçon : réf. 1490377
- Champignon ø 100 cm : réf. 1395020
- Banc de voltige : réf. 1403300
- Étrier de voltige : réf. 1403200
- Accessoire Thomas Flair : réf. 1403210



Mousse de voltige : réf. 1407071



Chariot de transport : réf. 1522080



Cheval d'arçons junior : réf. 1407066