

Landingsmatten voltigepaard 'Rotterdam'

Code I565560
+ Code I565561

De landingsmatten 'Rotterdam' zijn gemaakt van een verbeterde combinatie van microtunnel polyether- en polyethyleenschuim, bedekt met een dicht getufte bekleding van naaldvilt. Tussen de lagen werd een nieuw ontwikkelde polyester vernetting geïntegreerd en de zijdelingse stabilisatoren aan de 4 zijden van elke mat verbeteren niet enkel de stabiliteit maar ook de duurzaamheid. Dankzij de velcro-lus bovenaan kan elke mat aan de 4 zijden verbonden worden met andere matten. Elke mat heeft een antislip onderzijde en afwasbare zijkanten in Bisonyl. De gepatenteerde JF 'handy grips' zorgen voor de nodige ventilatie tijdens het landen en doen tegelijk dienst als uiterst praktische en sterke handgrepen. Dankzij deze handgrepen kunnen de matten eenvoudig worden verplaatst en gaan ze langer mee. De Janssen-Fritsen matten 'Rotterdam' zullen worden gebruikt op het Wereldkampioenschap in Rotterdam in 2010.

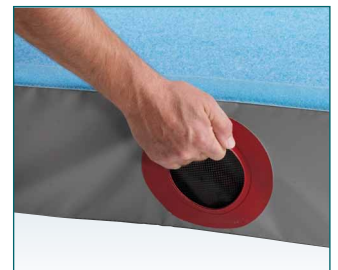
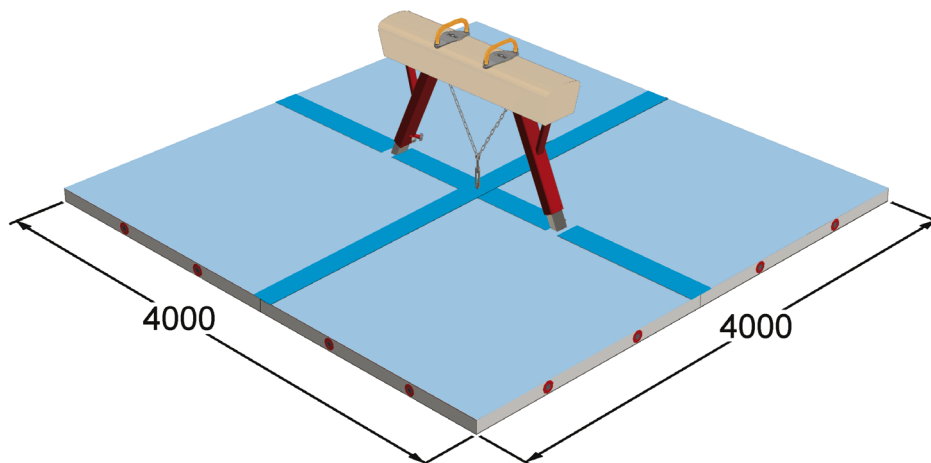

JF handy grip

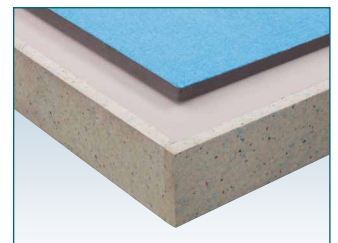

kern, schuimlagen



FIG-gecertificeerde landingsmatten



Technische gegevens:

Totale geplaatste lengte:	400 cm
Maximum geplaatste breedte:	400 cm
Totaaloppervlak:	16 m ²
Hoogte:	10 cm
Codenummer:	I565560

- Kern in polyetherschuim met microtunnels
- Polypress zijdelingse stabilisatie aan de 4 zijden
- Polyethyleenschuim met vernetting en naaldvilt
- Bovenkant van dicht getuft, warmte verspreidend naaldvilt
- Afwasbare zijkanten in Bisonyl en antislip onderzijde
- 8 'handy grips' voor ventilatie en transport
- Velcro-lus bovenaan elke mat om ze in gelijk welke richting met andere matten te combineren



FIG-gecertificeerd competitiemodel

Landingsmatten voltigepaard 'Rotterdam'

Code I565560
+ Code I565561

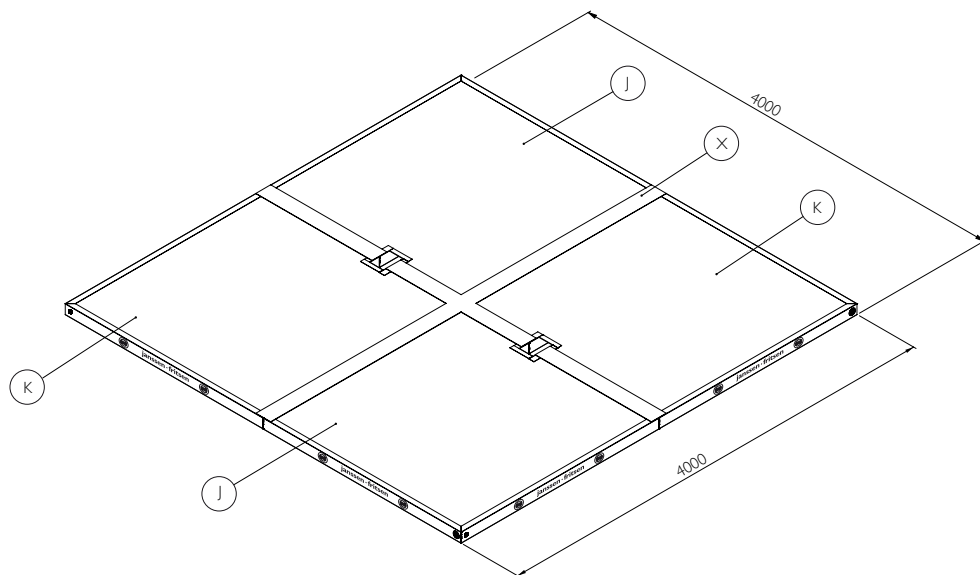

Verpakkingsafmetingen:

- Totaalvolume: 1.6 m³
- Totaalgewicht: 58 kg

Bestaande uit:

- 4 matten van 200 x 200 x 20 cm, vertand
- 1 doos met 15 cm brede Velcro, 2 x 61 cm, 2 x 118 cm, 1 x 400 cm lang

De wedstrijdmaten 'Rotterdam' beantwoorden volledig aan de FIG-normen. Voor training zijn bijkomende zachte matten van 10 cm ten zeerste aanbevolen. Ze verhogen de levensduur van uw matten en verminderen het risico op blessures.



te combineren met: zachte blauwe mat